

# Interligação das Placas do Robot

## Placa Central

**Alimentação**  
(Da placa de alimentações)  
**9.6V =**

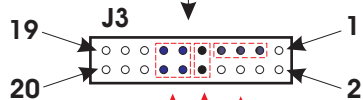
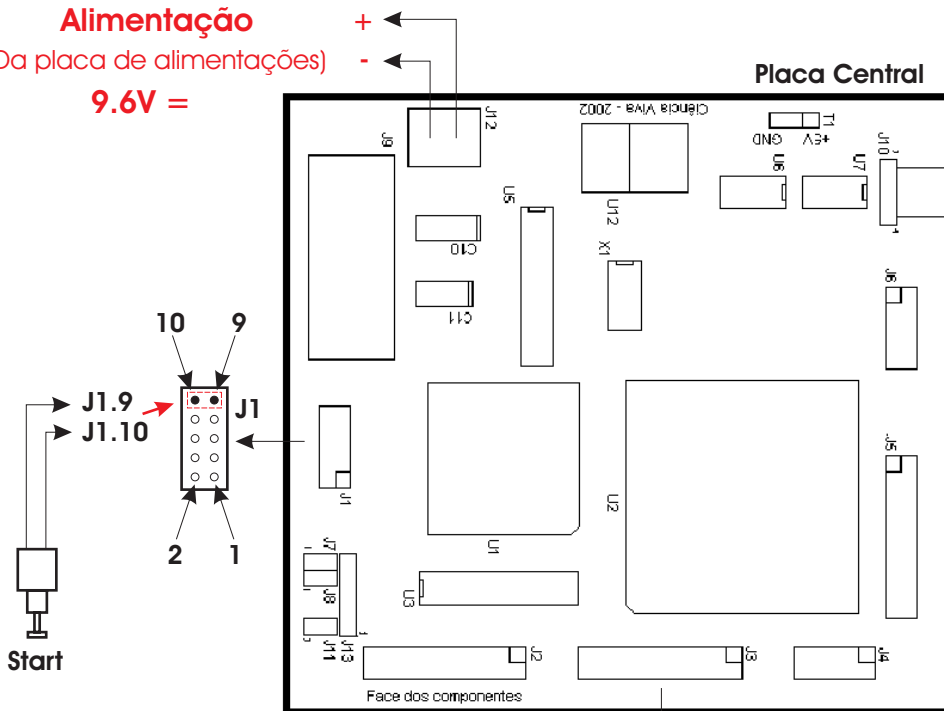

Para a placa de alimentações e motores

- J3.11 - PWM Mesq
- J3.12 - DIR Mesq
- J3.13 - PWM Mdir
- J3.14 - DIR Mdir

Para a placa I2C

- J3.9 - SCL
- J3.10 - SDA

Para a placa de alimentações e motores

**9.6V =**

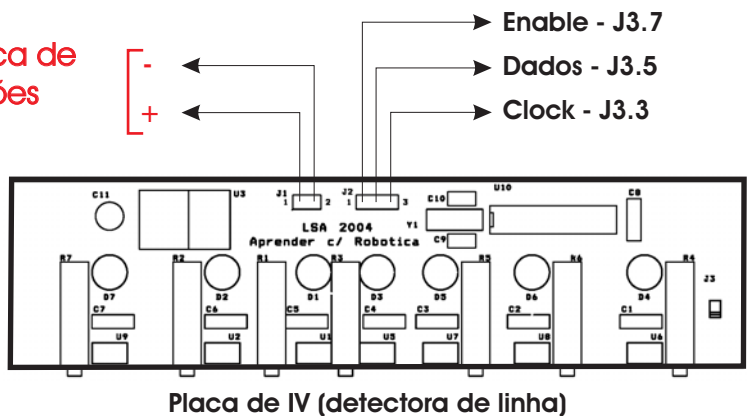

Placa de IV (detectora de linha)

# Interligação das Placas do Robot

## Placa de Alimentações e Motores

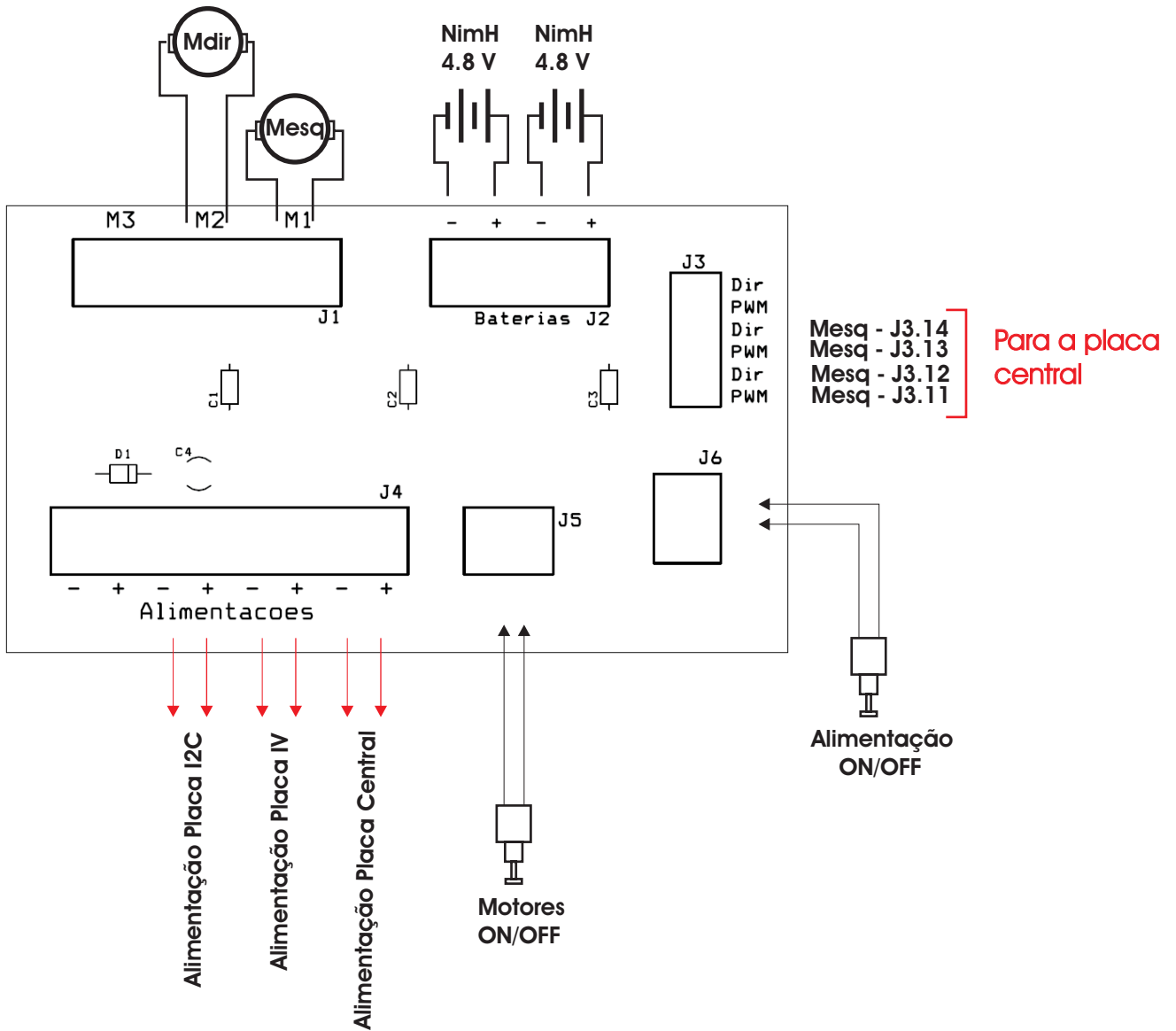

# Interligação das Placas do Robot

## Placa I2C

